

**RO** 1-10

**GYSFLASH 30.12 PL**

## INSTRUCȚIUNI DE SECURITATE



Acest manual de utilizare cuprinde recomandări cu privire la modul de funcționare al aparatului, cât și precauții de urmat pentru a asigura securitatea utilizatorului. Vă rugăm să citiți cu atenție manualul înainte de prima utilizare și să îl păstrați aproape pentru consultări ulterioare. Acest dispozitiv trebuie utilizat numai pentru încărcare sau alimentare în limitele indicate pe dispozitiv și în manual. Respectați instrucțiunile relative la securitate. Producătorul nu va fi răspunzător în cazul unei utilizări inadecvate sau periculoase a produsului.



Aparatură destinată uzului interior. A nu se expune la ploaie.

Acest aparat poate fi utilizat de copii cu vârsta de cel puțin 8 ani și de către persoane cu capacități fizice, senzoriale sau mentale reduse sau fără experiență sau cunoștințe, DOAR dacă acestea sunt supravegheate în mod corespunzător sau dacă au primit instrucțiuni privind utilizarea în siguranță a aparatului și dacă au fost înțelese riscurile implicate. Le este interzis copiilor a se juca utilizând aparatul. Curățarea și întreținerea nu trebuie efectuate de către copii fără ca aceștia să fie supravegheați.

A nu se utiliza sub nicio formă pentru a încărca baterii nereîncărcabile.

A nu se utiliza aparatul în cazul în care cablul de alimentare sau adaptorul sunt deteriorate.

Nu utilizați aparatul în cazul unei deteriorări a cablului de încărcare sau dacă prezintă un defect de montaj, pentru a evita orice risc de scurtcircuitare a bateriei.

A nu se încărca sub nicio formă o baterie înghețată sau deteriorată.

Nu acoperiți aparatul.

Nu poziționați aparatul în apropierea unei surse de căldură și la temperaturi ridicate pe durate lungi de timp (mai mult de 50°C).

Nu obturați gurile de ventilație.

Modul de funcționare automat cât și restricțiile privind utilizarea sunt explicate mai jos în acest manual de utilizare.

### **Risc de explozie și de incendiu.**

O baterie ce se află la încărcat poate emana gaz explozibil.

- În timpul încărcării, bateria trebuie să fie plasată într-o zonă bine ventilată.
- Evitați flăcările și scânteile. Nu fumați.
- Protejați suprafețele de contact electric ale bateriei împotriva scurtcircuitelor.



**Există riscul proiecțiilor acide !**

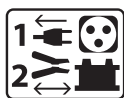

- Purtați ochelari și mănuși de protecție.
- În cazul contactului cu ochii sau cu pielea, clătiți imediat cu apă zona și consultați un medic.

### Cuplare / Decuplare

- Deconectați sursa de alimentare înainte de a conecta sau deconecta conexiunile de la baterie.
- Borna bateriei care nu este conectată la șasiu trebuie să fie conectată prima. Cea de-a doua conexiune trebuie făcută pe șasiu, departe de baterie și conducta către combustibil. Încărcătorul bateriei trebuie așadar conectat la rețea.
- După încărcare, deconectați încărcătorul de la rețeaua electrică, apoi scoateți conexiunea șasiului și în cele din urmă conexiunea bateriei, în ordinea indicată.

### Racordare :



- Echipamente din clasa I
- Acest aparat trebuie să fie conectat la o priză cu împământare.
- Conectarea la rețeaua de alimentare trebuie să se facă în conformitate cu reglementările naționale de instalare.

### Mentenanță :



- În cazul în care cablul de alimentare este deteriorat, acesta trebuie înlocuit de către producător, de către departamentul de service al acestuia sau de către persoane cu o calificare similară, pentru a evita un pericol.
- Întreținerea trebuie efectuată numai de către o persoană calificată.
- Atenție ! • Scoateți mereu ștecherul din priză înainte de a efectua orice operațiune la echipament.
- Nu utilizați sub nicio formă solvenți sau alte produse agresive de curățare.
- Curățați suprafețele aparatului cu o cârpă uscată.



### Reglementări :



- Dispozitiv conform cu directivele europene.
- Declarația de conformitate este disponibilă pe site-ul nostru web.



- Marcă în conformitate cu EAC (Comunitatea Economică Eurasia).



- Echipament conform cu standardele britanice. Declarația de conformitate britanică este disponibilă pe site-ul nostru (vezi pagina de copertă).



- Produs ce corespunde normelor Marocane.
- Declarația C<sub>o</sub> (CMIM) este disponibilă pe site-ul nostru web.



### Casarea :

- Acest echipament face obiectul unei colectări selective. Nu aruncați produsul în gunoiul menajer.

## DESCRIERE GENERALĂ

Gysflash 30.12 PL este ideal pentru reîncărcarea majorității bateriilor cu plumb-acid (Gel, AGM, Lichid, ...) și Litiu-Fier-Fosfat (LFP / LiFePO4).

Acest încărcător este perfect adaptat pentru încărcarea :

- Bateriilor de plumb de 12 V (6 celule în serie) de la 15 Ah la 375 Ah.
- Bateriilor LFP de 12 V (4 celule în serie) de la 7 Ah la 375 Ah.



Gysflash 30.12 PL este echipat cu o funcție care :

- la încărcarea unei baterii plumb-acid, reglează automat tensiunea de ieșire în funcție de temperatura aerului ambiant. Această reglare permite o reîncărcare foarte precisă a bateriei plumb, adaptată la temperatura ambiantă.
- la încărcarea unei baterii cu litiu, interzice încărcarea dacă temperatura ambiantă este sub 3°C.

În ambele cazuri, reglarea poate dura între 1 și 10 minute înainte de începerea încărcării sau de defectarea încărcătorului.

## CALIBRAREA CABLURILOR

Procedură ce permite calibrarea cablurilor de încărcare ale aparatului, astfel încât încărcătorul să compenseze în mod optim căderea de tensiune datorată cablurilor. Se recomandă insistent ca această procedură să fie efectuată ori de câte ori cablurile sunt modificate sau schimbate.

1. Înainte de a începe, asigurați-vă că încărcătorul este deconectat de la rețeaua electrică.
2. Puneți extremitățile cablurilor de încărcare în scurt-circuit.
3. Apăsăți simultan butoanele **MODE** și **BATTERY SELECTION**.
4. Conectați cablul de alimentare la priză în timp ce țineți apăsat ambele butoane până când se afișează martorul **OK** sau se aprinde. Rezultate :
  - Martorul **OK** este aprins : calibrarea a fost efectuată corect.
  - Martorul este aprins : calibrarea eșuează, scoateți unitatea din priză și repetați procedura.
5. Deconectați-l de la rețeaua electrică până când încărcătorul se oprește.

## PORNIRE

1. Conectați încărcătorul la baterie.
2. Conectați încărcătorul la priza de rețea (rețea monofazată 220-240Vac 50-60Hz).
3. Selectați modul prin apăsarea butonului **MODE** și curentul de încărcare prin apăsarea butonului **BATTERY SELECTION**. După aproximativ cinci secunde, încărcarea va începe automat. În mod implicit, încărcătorul pornește în ultimul mod utilizat, cu excepția opțiunii Alimentare (Supply).
4. În timpul încărcării, dispozitivul indică starea de încărcare. Când martorul **OK** clipește, bateria este pregătită să demareze motorul. Iar când martorul **OK** rămâne aprins, înseamnă că bateria este complet încărcată.
5. Încărcarea poate fi oprită în orice moment prin deconectarea ștecherului de la priză sau prin apăsarea butonului **MODE**.
6. După încărcare, deconectați încărcătorul de la rețeaua electrică și scoateți conexiunile bateriei.

## MODALITĂȚI DE ÎNCĂRCARE

### • Descrierea modurilor și a curentilor de încărcare:

Pb

#### Modul de ÎNCĂRCARE Plumb (14.6 V/30 A max.) :

Mod de încărcare pentru bateriile plumb de 12 V de la 15 Ah la 375 Ah. Ciclu de încărcare automat în șapte etape.

LiFePO<sub>4</sub>

#### Modul de ÎNCĂRCARE Litiu (14,4 V/30 A max.) :

Mod pentru încărcarea bateriilor litiu de 12 V de la 7 Ah la 375 Ah. Ciclul de încărcare automată în opt etape.



UVP wake up

Unele baterii litiu integrează o protecție UVP (Under Voltage Protection) care deconectează bateria în cazul unei descărcări profunde. Această protecție împiedică încărcătorul să detecteze bateria. Pentru ca Gysflash 30.12 PL să încarce bateria, protecția UVP trebuie să fie dezactivată. Pentru a face acest lucru, setați încărcătorul în modul de încărcare litiu, apoi apăsați butonul **MODE** timp de 10 secunde. Încărcătorul va dezactiva apoi protecția UVP și va începe automat încărcarea.

#### Curent de încărcare 7 / 15 / 30 A :

Selecția permite optimizarea curentului de încărcare în funcție de tipul bateriei (plumb sau litiu) și de capacitatea acesteia.

Curent de încărcare	7 A	15 A	30 A
Capacitatea bateriei de la			
Pb	15 ▲ 60 Ah	60 ▲ 100 Ah	100 ▲ 375 Ah
LFP	7 ▲ 15 Ah	15 ▲ 30 Ah	30 ▲ 375 Ah
	(21 ▲ 45 Ah EqPb*)	(45 ▲ 90 Ah EqPb*)	(90 ▲ 1100 Ah EqPb*)

\*Echivalentul bateriei cu plumb : O baterie litiu are o performanță la demaraj (CCA) mai bună decât o baterie plumb. De aceea, pentru mulți dintre producătorii de baterii litiu, echivalentul bateriei plumb (EqPb), este aceea care corespunde capacității pe care ar avea-o bateria plumb, dar care posedă aceleași performanțe la demarare. De exemplu, o baterie LFP de 10 Ah va avea aceeași performanță la demarare precum o baterie cu plumb de aproximativ 30 Ah.

**SHOWROOM**



**Modul SHOWROOM/DIAG (13.7 V / 30 A max.) :**

Mod conceput pentru a compensa un curent de până la 30 A consumat de bateria vehiculelor demonstrative prin furnizarea unei tensiuni stabile de 13.7 V. Acest mod este potrivit pentru bateriile plumb-acid și cele litiu.

**Opțiunea Alimentare (Supply) (13.7 V / 30 A max.) :**

Opțiunea de a utiliza încărcătorul ca sursă de alimentare stabilă cu o tensiune reglementată de 13.7 V și o putere maximă de 30 A. Acest mod poate fi utilizat fără baterie.

Pentru a selecta această opțiune, plasați încărcătorul în modul Showroom și apăsați

MODE până când martorul clipește.

Atunci când martorul este aprins, tensiunea este corect reglată. Dacă martorul clipește intermitent, înseamnă că, curentul absorbit de la baterie este mai mare decât curentul maxim furnizat de încărcător (30 A) și că este posibil ca bateria să se descarce în cele din urmă.

Curentul furnizat de încărcător este indicat de martorii :

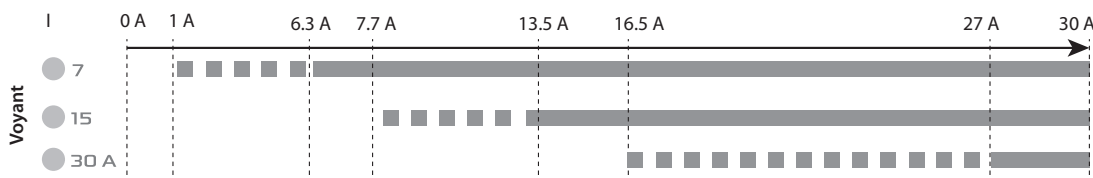

**• Curba de încărcare pentru bateriile Plumb :**

GYSflash 30.12 PL utilizează o curbă de încărcare avansată pentru bateriile cu plumb-acid, în 7 pași, care garantează performanța optimă a bateriei.

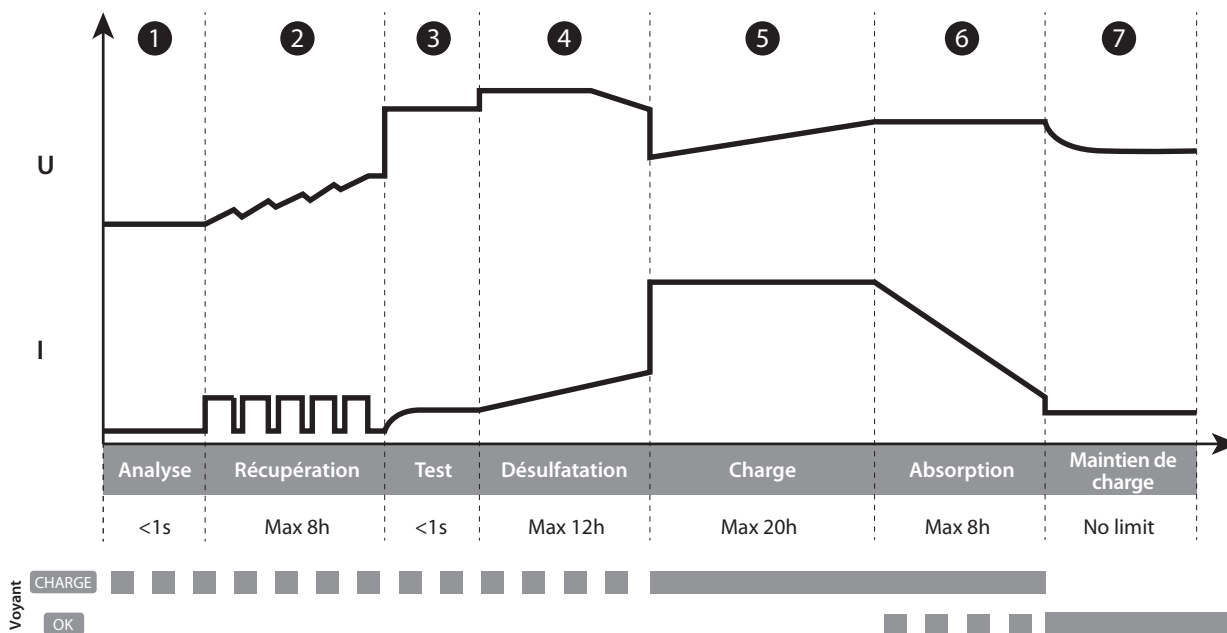

**Etapa 1 : Analiză**

Analiza stării bateriei (nivel de încărcare, polaritate inversă, baterie conectată greșit...)

**Etapa 2 : Recuperare** (● 7 - 3 A / ● 15 - 5 A / ● 30 A - 10 A)

Algoritm pentru recuperarea elementelor deteriorate în urma unei descărcări profunde.

**Etapa 3 : Testare**

Testarea bateriei sulfatate

**Etapa 4 : Desulfatare** (15.8 V)

Algoritm desulfatării bateriei.

**Etapa 5 : Încărcare** (● 7 - 7 A / ● 15 - 15 A / ● 30 A - 30 A)

Încărcare rapidă la curent maxim, ce permite atingerea unui nivel de încărcare de 80%.

**Etapa 6 : Absorbție** (14.6 V)

Încărcare cu tensiune constantă pentru a atinge nivelul de încărcare de 100%.

**Etapa 7 : Menținerea încărcării** (13.6 V)

Menținerea unui nivel maxim de încărcare al bateriei.

**• Curbă de încărcare pentru bateriile Litiu :**

GYSflash 30.12 PL utilizează o curbă de încărcare avansată pentru bateriile cu litiu, în 8 pași, care asigură performanța optimă a bateriei.

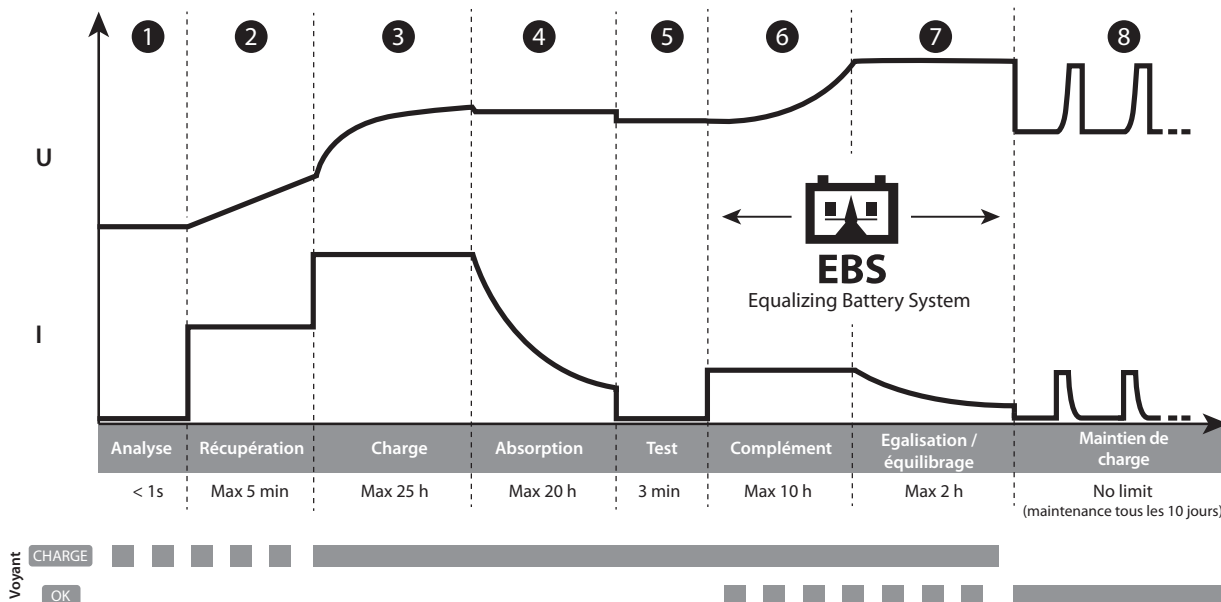

**Etapa 1 : Analiză**

Analiza stării bateriei (nivel de încărcare, polaritate inversă, baterie conectată greșit...)

**Etapa 5 : Testare**

Testarea menținerii sarcinii de încărcare.

**Etapa 2 : Recuperare** (● 7 - 0.5 A / ● 15 - 1 A / ● 30 A - 2 A)

Algoritm de recuperare a descărcărilor profunde.

**Etapa 6 : Complement**

Încărcare redusă a curentului pentru a ajunge la un nivel de încărcare de 100%.

**Etapa 3 : Încărcare** (● 7 - 7 A / ● 15 - 15 A / ● 30 A - 30 A)

Încărcare rapidă la curent maxim pentru a atinge un nivel de încărcare de 90%.

**Etapa 7 : Egalizare / echilibrare (14.4 V)**

Echilibrarea celulelor bateriei

**Etapa 4 : Absorbție(13.8 V)**

Încărcare la tensiune constantă pentru a atinge un nivel de încărcare de 98%.

**Etapa 8 : Menținerea încărcării (13.8 V)**

Păstrarea nivelului maxim de încărcare a bateriei prin încărcare în modul întreținere la fiecare 10 zile.

**• Timp de încărcare estimat :**

Curent de încărcare	Plumb						Litiu							
	● 7		● 15		● 30 A		● 7		● 15		● 30 A			
Capacitatea bateriei de la	15 Ah	60 Ah	60 Ah	100 Ah	100 Ah	220 Ah	375 Ah	7 Ah	15 Ah	15 Ah	30 Ah	30 Ah	220 Ah	375 Ah
Timp de încărcare 0% >>> 90%	2 h	8 h	4 h	6 h	3 h	7 h	12 h	1h	2h	1h	2h	1h	7h	12h











**• Securitate :**



GYSFLASH 30.12 PL are un set de dispozitive care îl protejează împotriva scurtcircuitelor și a inversării polarității. Acesta are un sistem care previne scântele atunci când încărcătorul este conectat la baterie. Acest încărcător este dublu izolat și este compatibil cu sistemele electronice ale vehiculului.

GYSFLASH 30.12 PL este echipat cu un senzor de temperatură încorporat care îi permite să adapteze curentul de încărcare la temperatura mediului ambiant pentru a evita supraîncălzirea componentelor electronice interne.

## ANOMALII, CAUZE, REMEDII

	Anomalii	Cauze	Remedii
1	Martorul  clipește.	<ul style="list-style-type: none"> <li>• Polaritate inversă</li> <li>• Tensiunea bateriei este prea mare</li> <li>• Cleme de scurtcircuit</li> </ul>	<ul style="list-style-type: none"> <li>• Verificați dacă clemele sunt conectate corect</li> <li>• Verificați dacă bateria este una de 12 V</li> </ul>
2	Martorul  este aprins.	<ul style="list-style-type: none"> <li>• Eșec în momentul încărcării, bateria nu poate fi recuperată</li> <li>• Temperatura externă prea este scăzută pentru a încărca o baterie LFP</li> </ul>	<ul style="list-style-type: none"> <li>• Schimbați bateria și apăsați butonul <b>MODE</b>  pentru a reporni o încărcare</li> <li>• Încărcați bateria LFP într-o zonă temperată sau apăsați butonul <b>MODE</b> .</li> </ul>
3	Mastorul  rămâne aprins chiar și după ce se apasă butonul <b>MODE</b>  .	Defecțiune termică	Temperatura mediului ambiant este prea ridicată (>50°C), ventilați camera și lăsați încărcătorul să se răcească
4	Martorul  clipește.	Încărcător în așteptare	Apăsați butonul <b>MODE</b>  sau conectați o baterie la încărcător pentru a ieși din starea de așteptare
5	Martorul  rămâne aprins.	Încărcarea este întreruptă prin apăsarea butonului <b>MODE</b>  .	Apăsați din nou <b>MODE</b>  pentru a reporni încărcarea

## CONDIȚII DE GARANȚIE

Garanția acoperă toate defectele precum și cele de fabricație timp de 2 ani, începând cu data de achiziție (piese și manoperă).



Garanția nu acoperă :

- Orice altă daună datorată transportului.
- Uzura normală a pieselor (Ex. : cabluri, cleme etc.).
- Incidente datorate utilizării necorespunzătoare (eroare de alimentare cu energie electrică, cădere, demontare).
- Defecțiuni legate de mediul înconjurător (poluare, rugină, praf).

În cazul unei defecțiuni, returnați dispozitivul către distribuitorul dvs., însoțit de:

- dovada achiziționării datate (chitanță, factură etc.)
- o notă explicativă a defectului.

## TABLE TEHNIC

	Gysflash 30.12 PL
Referințe model	029668 026070 (UK)
Tensiune nominală de alimentare	~ 220-240 VAC 50 / 60 Hz
Putere nominală	500 W
Tensiune de ieșire nominală	12 VDC
Curenți de ieșire nominali	7 A / 15 A / 30 A
Capacitate nominală a bateriei	7 - 375 Ah
Consumul bateriilor în repaus	< 0.5 mA
Fluctuații	< 150 mV rms
Curbă de încărcare	IU <sub>0</sub> U
Temperatură de funcționare	-20°C – +40°C
Temperatură de depozitare	-20°C – +80°C
Indice de protecție Protection rating Schutzart Índice de protección	  IP 43                  IP 41
Nivel de protecție	Clasa I
Nivelul zgomotului	< 55 dB
Greutate	1.85 Kg
Dimensiuni (L x H x P)	190 x 190 x 73 mm
Norme	EN 60335-1 EN 60335-2-29 EN 62233 CEI EN 60529 EN 50581 EN 55014-1 EN 55014-2 CEI 61000-3-2 CEI 61000-3-3



**PLASTRON**

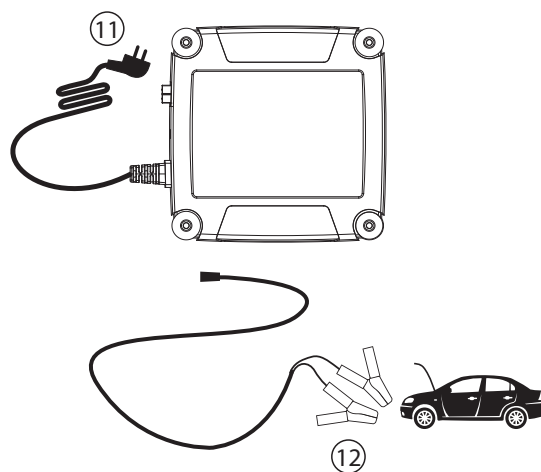
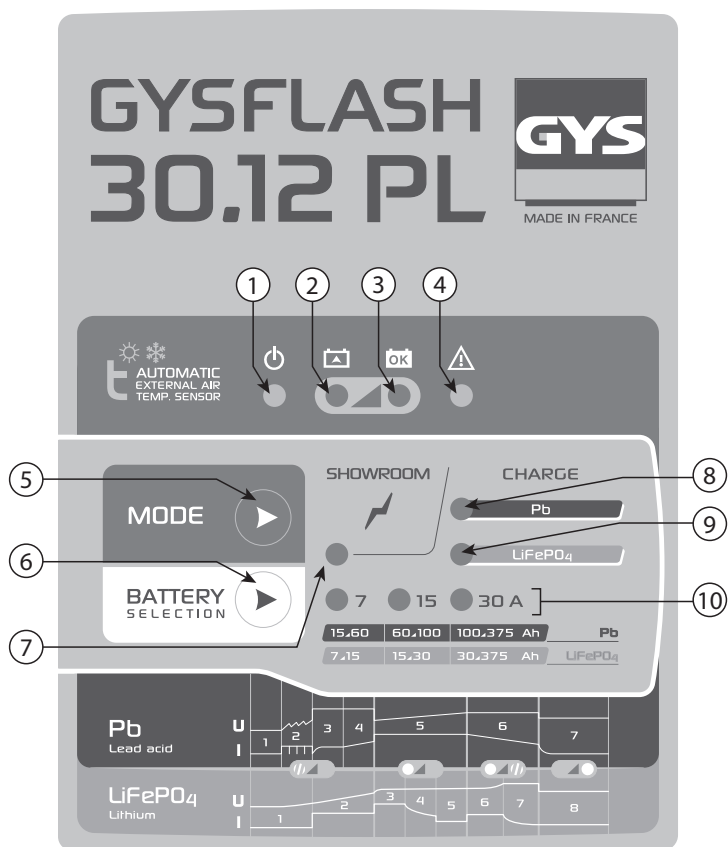

RO

- |   |   |
|---|---|
| ① | Așteptare                                     |
| ② | Încărcare în curs                             |
| ③ | Încărcare finalizată                          |
| ④ | Eroare  |
| ⑤ | Selectarea modului                            |
| ⑥ | Selectarea curentului de încărcare            |
| ⑦ | Modul Showroom<br>Opțiune Alimentare (Supply) |
| ⑧ | Mod de încărcare Plumb                        |
| ⑨ | Mod de încărcare Litium                       |
| ⑩ | Curenți de încărcare                          |
| ⑪ | Priză alimentare                              |
| ⑫ | Cleme de încărcare                            |



**GYS SAS**

1, rue de la Croix des Landes  
CS 54159  
53941 SAINT-BERTHEVIN Cedex  
Franța